



Havneforsamling 2020



Dagsorden i henhold til vedtægterne § 14:

1. Valg af dirigent (Bestyrelsen foreslår, advokat - Dan Jordy)
2. Bestyrelsens beretning (Henrik)
3. Forelæggelse af det reviderede regnskab (Birgit)
4. Indkomne forslag
 - Ingen forslag er modtaget jf. tidsfrist
5. Fremlægning af budget (Birgit)
6. Valg til bestyrelse
 - jf. § 6 - Ingen er på valg i 2020
7. Valg af suppleanter til bestyrelsen
 - jf. § 6 - Ingen opstillet jf. opstillingsfristen
8. Eventuelt

Beretning.



Præsentation af bestyrelsen:

Den nuværende bestyrelse:

- Henrik Larsen (formand)
- Helge Schmidt (næstformand)
- Birgit Mikkelsen
- Svend Hugger Jensen
- Jens Hansen
- Peter Sørensen
- Hans Bloch Jespersen

Og en stor tak for samarbejdet til:

- Paul Harrison
- Ingvald á Kamarinum

Præsentation af personalet:

Den nuværende personale:

- Thomas Pedersen
- Jannik Marcher
- Ellen Christensen
- Janne T. Nielsen
- Anne S. Olsen

Og en stor tak for hjælpen til:

- Anders L. Sørensen
- Birk Persson

Beretning.



Corona (Covid-19).

- ❖ Marinaen lukkede kortvarigt ned, medens vi lagde en plan.
- ❖ Bestyrelsen holdte møder via skype, sammen med personalet, og vi fik hurtigt lagt en plan for søsætningen.
- ❖ Marinaen blev ikke ramt økonomisk.
- ❖ Marinaens personale, blev ikke ramt af Corona.
- ❖ Marinaen har ikke gjort brug af arbejdsbold i foråret.
- ❖ Marinaen har fået mange nye indskydere.

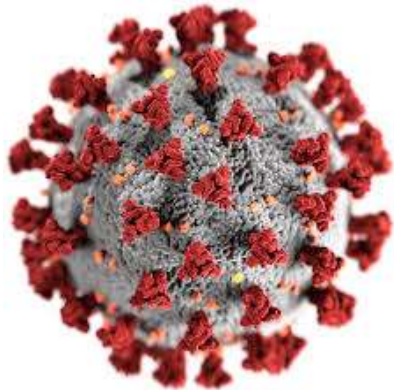

SUNDHEDSSTYRELSEN corona | covid-19

Forebyg smitte

Ny coronavirus spreder sig typisk på steder med mange mennesker bl.a. via håndtryk og små dråber fra hoste og nys. Beskyt dig selv og andre med disse gode råd.

- Vask dine hænder 20 sekunder eller brug håndpejls
- Host eller nys i dit ærme
- Undgå håndtryk, kys og kram - begræns den fysiske kontakt
- Vær opmærksom på rengøring
- Hold afstand og bed andre om at tage hensyn

coronasmitte.dk sst.dk/corona

Beretning.

Hvad arbejder bestyrelsen med, frem mod næste havneforsamling:



✓ **Vedtægtsændringer:**

- Valgperioden, for at få rullende udskiftning igen
- Opstillingstidspunkt, ændres til 7 dage før havneforsamling
- Præcisering omkring stemmesedler
- Anpartshaver kan udstede fuldmagt til ægtefælle/samlever
- En stemme uanset antal bådpladser, man ejer



Beretning.



Hvad arbejder bestyrelsen med, frem mod næste havneforsamling:

✓ Kloakreivering:

- Kloaksystem omkring Vadestedet
- Under sejler toiletter/bad

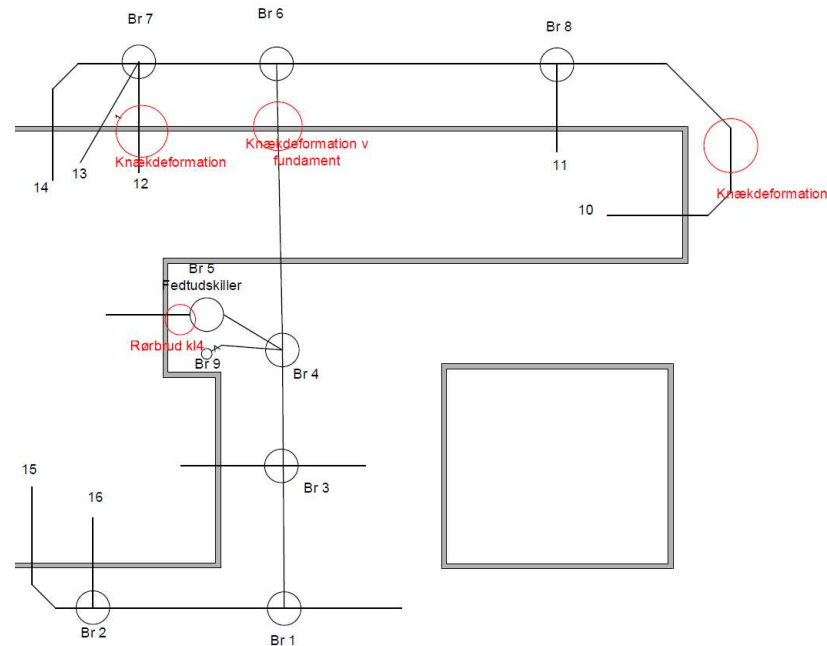

Herunder kan det blive nødvendigt at lukke for toilet og badefaciliteter.

Beretning.



Hvad arbejder bestyrelsen med, frem mod næste havneforsamling:

✓ Nye broer:

Der arbejdes med udskiftning af broer igen i år.



Beretning.



Hvad arbejder bestyrelsen med, frem mod næste havneforsamling:

✓ **Videoovervågning og nyt elektronisk låsesystem:**

- Marinaens infrastruktur på IT-siden, skal udbygges, for at kunne håndtere den mængde data, der skal til.
- Der er indhentet priser på låsesystem, med fuld administrationsret.
- Der er indhentet priser på kameranlæg.
- Nedgravning af el- og datakabler.

Opgjort pr. d. 07.08.2020



Ledige bådpladser

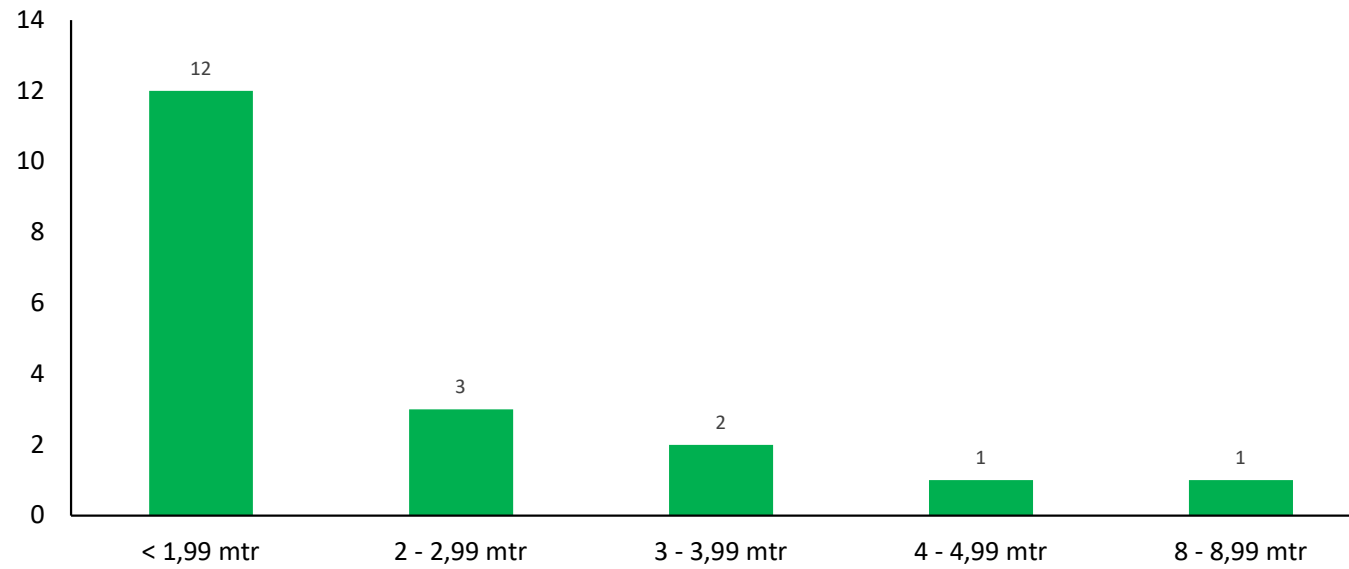

Opgjort pr. d. 07.08.2020



Anpartshavere

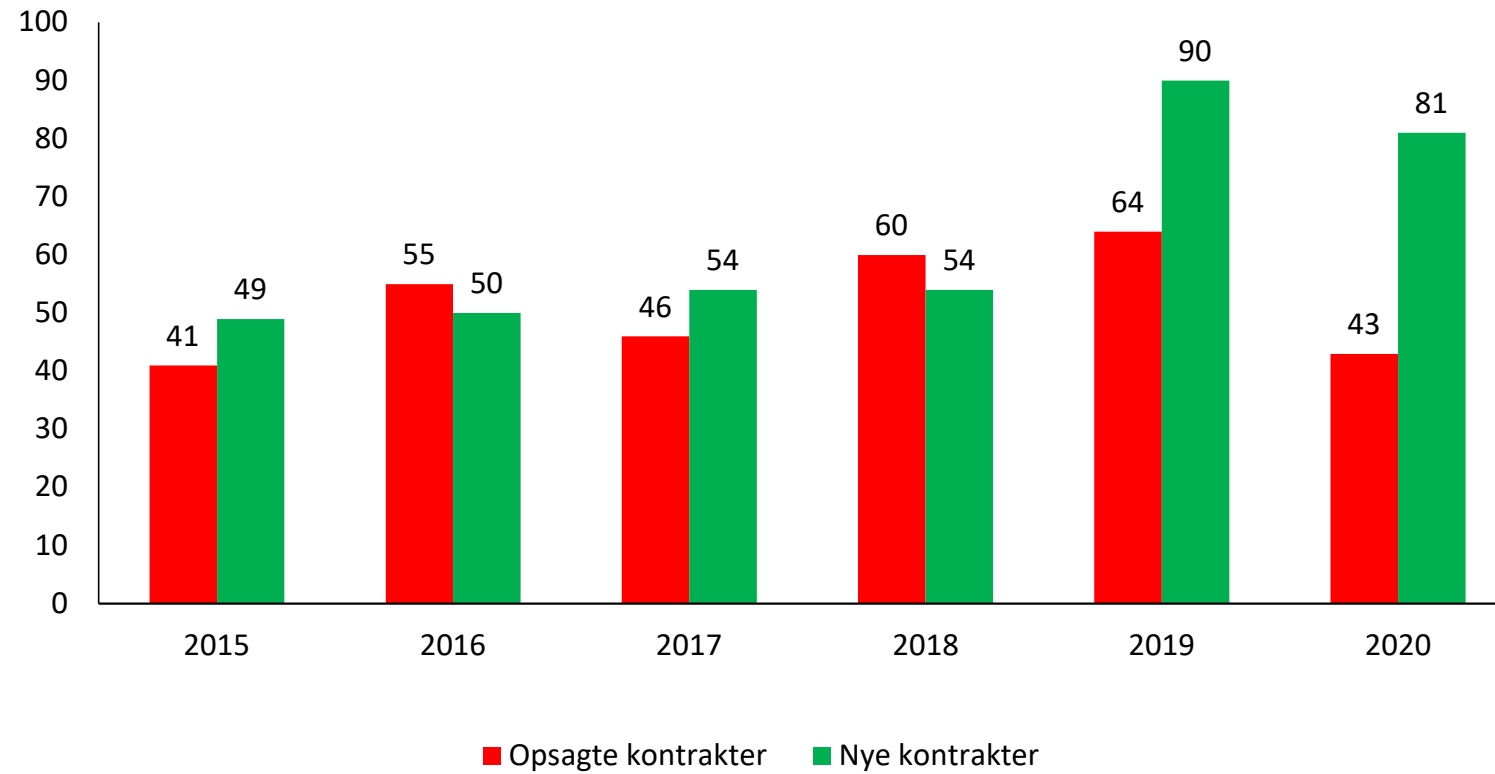

Opgjort pr. d. 07.08.2020

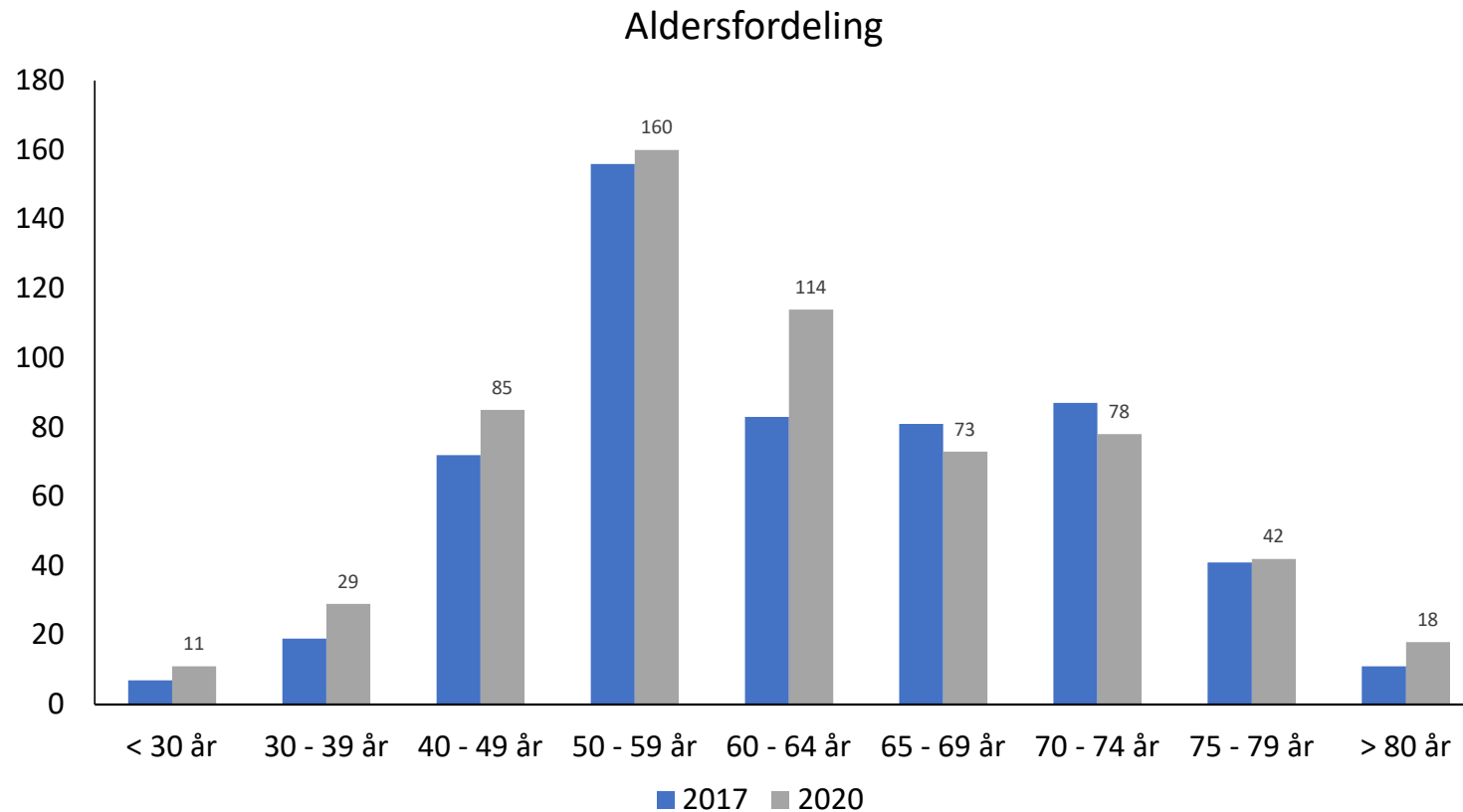

I 2017 var der 557 indskydere, hvoraf de 254 var i alderen < 60 år.

I 2020 er der indtil nu 610 indskydere, hvoraf de 285 er i alderen < 60 år.

Opgjort pr. d. 07.08.2020



Fast ophold i båden

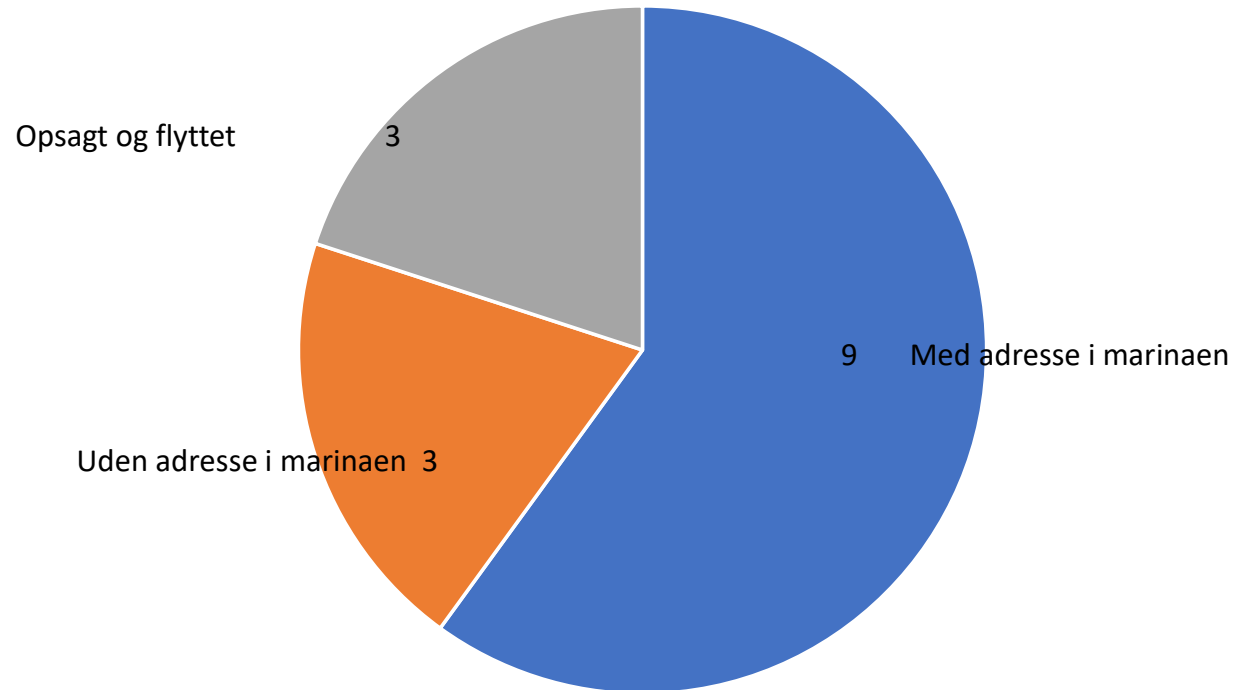

Opgjort pr. d. 07.08.2020



Hvor kommer indskyderne fra

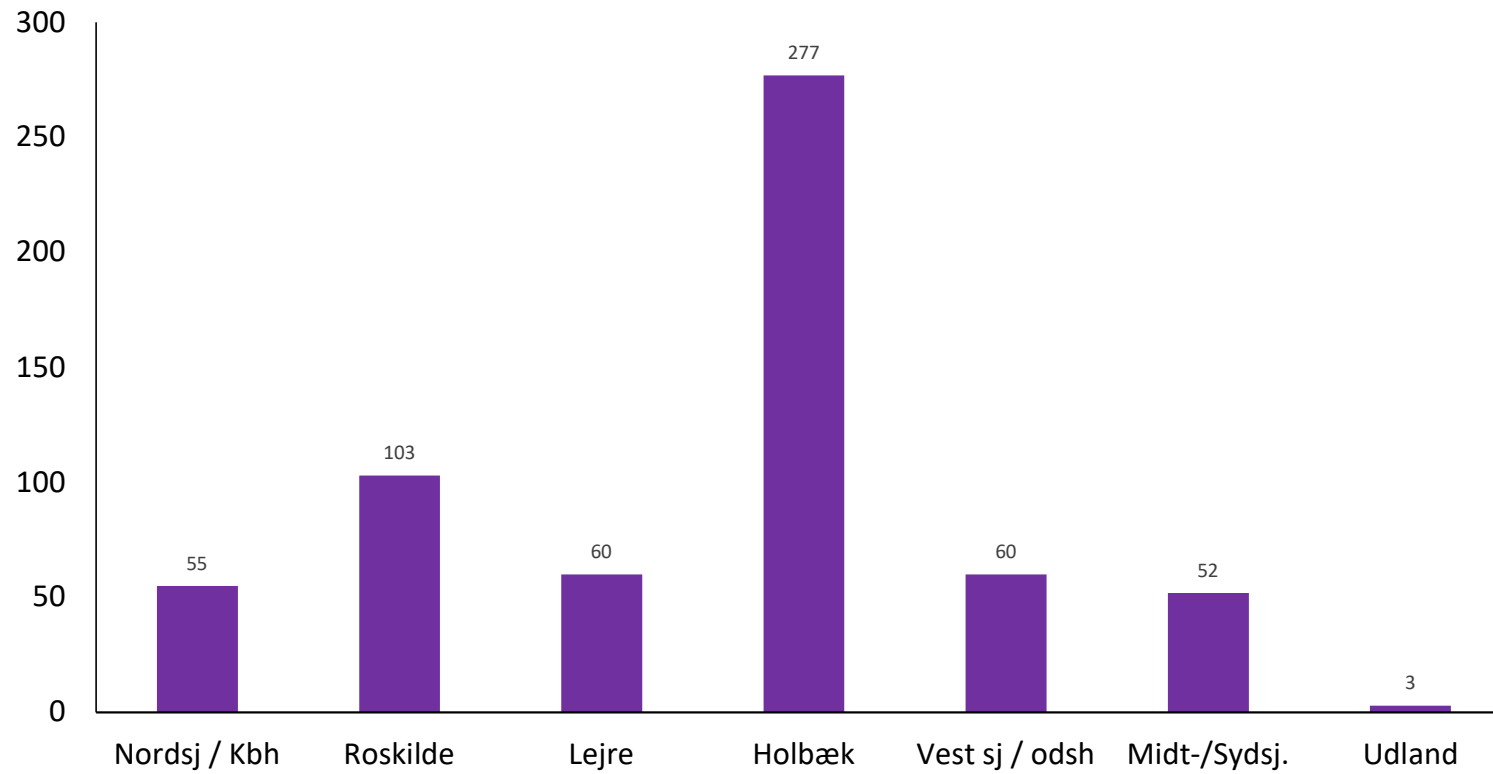

Beretning.



Fast ophold i båden

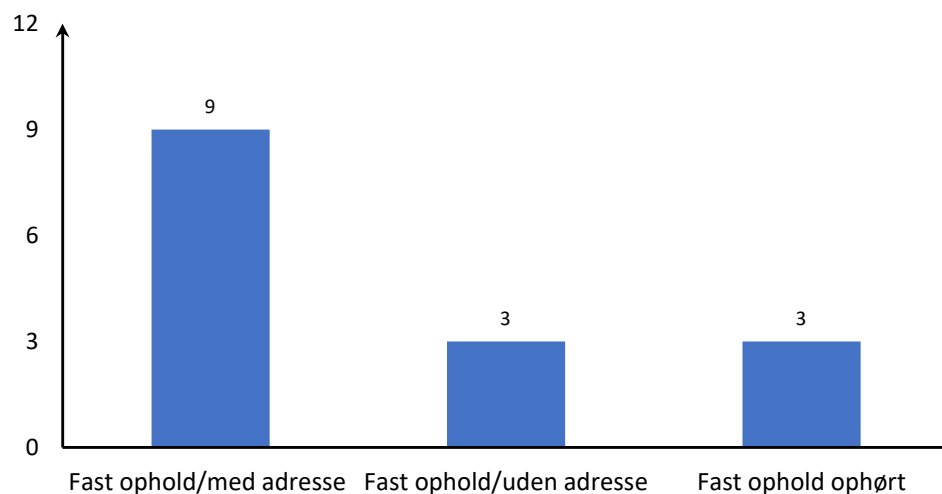

Ordensregler for bopæl samt fast ophold lystfartøjer i Holbæk Marina, Dragerup Vi

1. Definition af bopæl

Ved bopæl forstås det sted, hvor pladslejereren har sin folkeregisteradresse (dog jvf. §6 i Lov om Det Centrale Personregister) herefter også kaldet fastligger.

Hvis bådejer tager fast ophold i sin båd i en periode på 4 sammenhængene uger eller mere, er dette at betragte som fast ophold i båd.

<http://www.holbaekmarina.dk/index.php/nyheder/639-ordensregler-for-bopael-samt-fast-ophold>

Beretning.



Træstativer:

Bestyrelsen har besluttet, at marinaen udfaser træstaver inden udgangen af 2021. Marinaen vil komme med et regulativ senere i 2020. Ved optagning af båd, kan stativer allerede nu blive afvist hvis stativet ikke er i orden

Beretning.



Skader:

Har Marinaens kran, forvoldt skade på en båd,
Skal bådejeren melde skaden til bådens forsikring.

Holbæk Marina, melder også skaden til forsikringen,
således sikres en ensartet behandling af skader
forvoldt af Holbæk Marinas kraner.

Beretning.



Bådtelte:

Der SKAL søges tilladelse til at opsætte bådtelt (eller anden overdækning til båd som ikke sidder udelukkende fast på selve båden).

Bådejer kan hente en fuldmagt på Havnekontoret, som de kan bruge ved ansøgning hos kommunen til bådteltet.

Holbæk Marina SKAL have en kopi af tilladelsen fra Holbæk Kommune.

Bådtelte uden tilladelse nedtages, for bådejers regning og risiko.

Beretning.



Sorter skraldet.

- Personalet bruger mange timer
- Affaldsudgifterne stiger
- Rotterne elsker der ikke er ryddet op



Beretning.



Meld ind til kontoret.

- Hvis i ser dem
- Hvis i ser steder, der er gravet eller gnavet.



De skal sultes ud.

Dyrene må ikke fodres:

- Ved skraldespande
- I vandkanten
- På stier
- Osv.

